

Instrucciones para el montaje

EXPO Stand itinerante | Estándar [Ancho 3 m]



Vídeo de montaje
EXPO Stand itinerante

1

Abrir el contenedor de transporte con ruedas.



2

Deshacer la cobertera del contenedor.



Contenido de la cobertera:

- 11 2 focos led
- 12 2 cables de conexión con bloque de alimentación
- 13 2 alumbrados flash
- 14 2 cables de conexión
- 15 1 enchufe múltiple
- 16 2 cables de prolongación



Deshacer el contenedor de transporte.



Contenido del contenedor de transporte:

- ① 1 pantalla plegable Expofix 3x3F/recta
- ② 36 barras de soporte magnéticas/rectas
- ③ 6 barras de soporte no magnéticas/rectas
- ④ 6 barras de soporte magnéticas/redondas 180°
- ⑤ 2 barras de soporte no magnéticas/rectas 180°
- ⑥ 2 barras de estabilización
- ⑦ 1 tabla del mostrador
- ⑧ 4 paneles/neutros
- ⑨ 1 panel con logotipo
- ⑩ 1 panel con motivo llamativo/horizontal

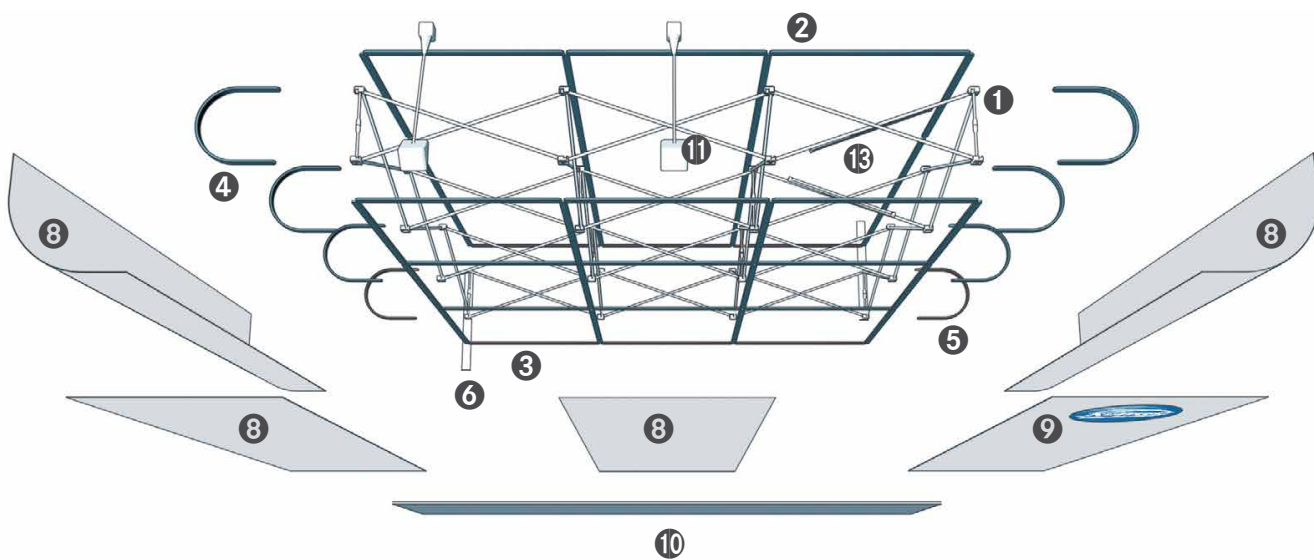
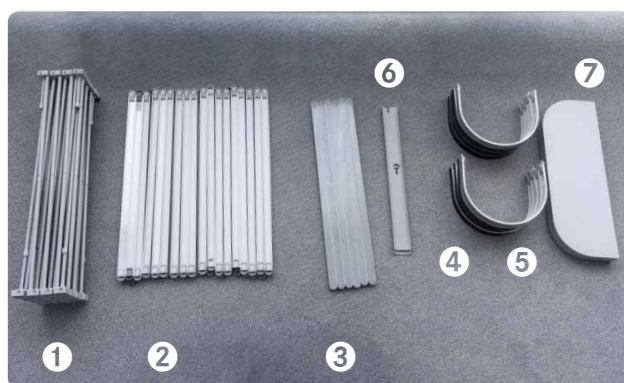

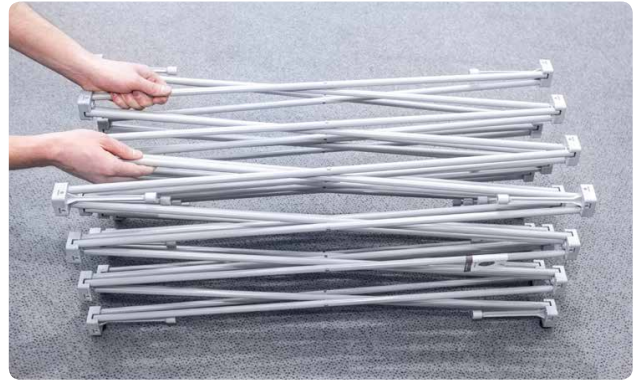
Montar el andamio.

Poner de pie el elemento de base.



Distender el elemento de base ...

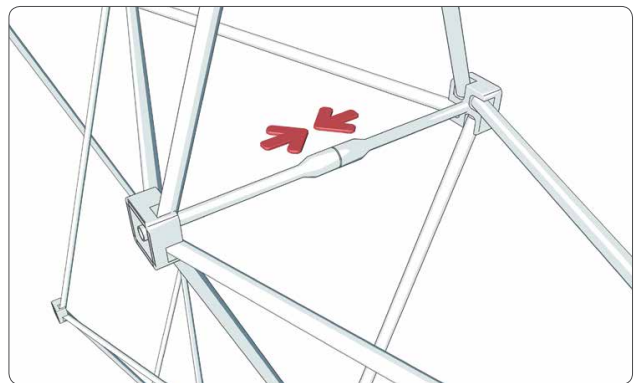

... hasta que los puntos de contacto se puedan conectar.

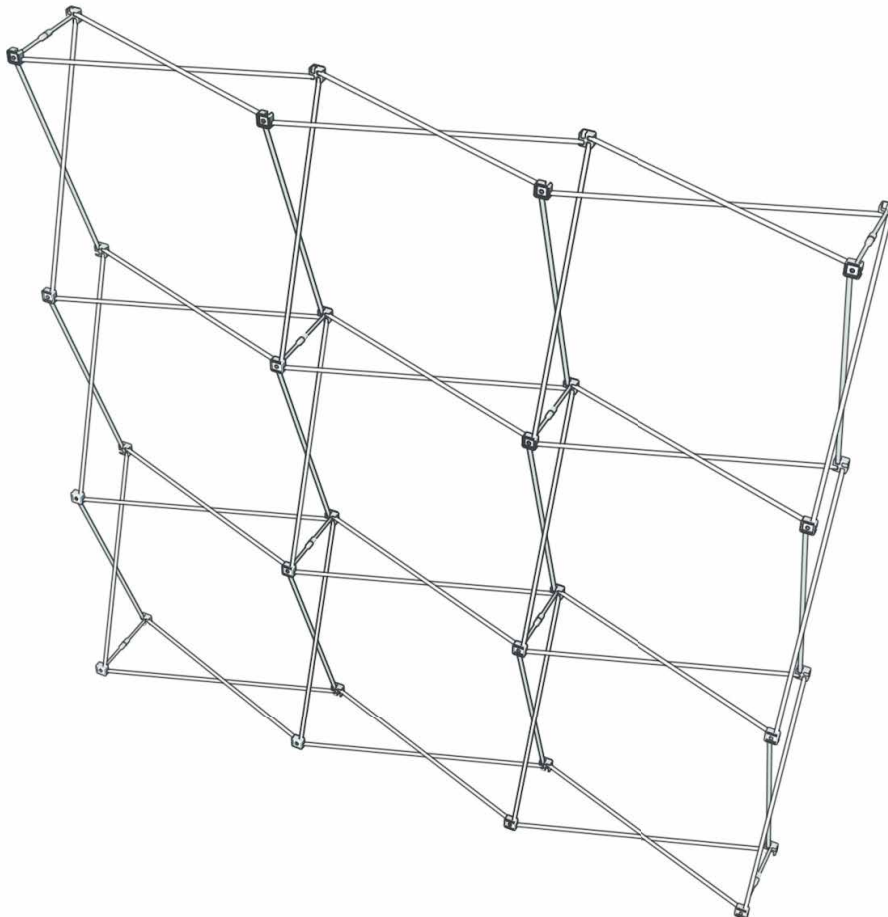

Montar las barras de soporte magnéticas.

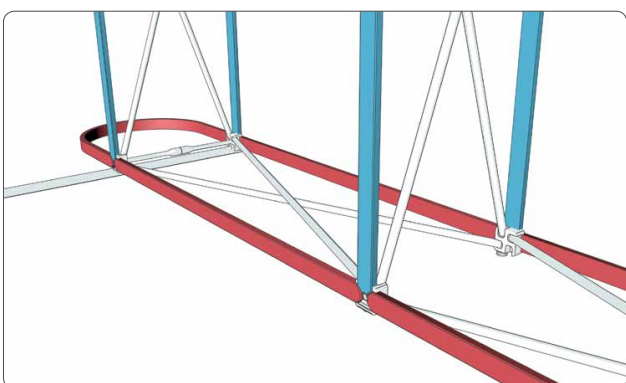
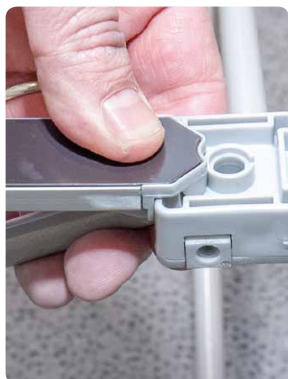

En la parte inferior del andamio (apoyada en el suelo), fijar las barras no magnéticas (rojas).

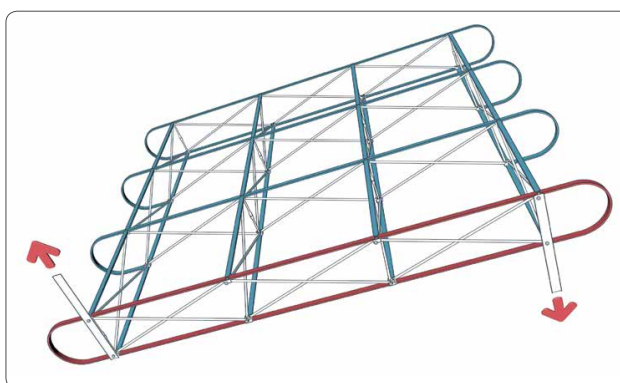

Fijar las barras de estabilización en dirección opuesta.

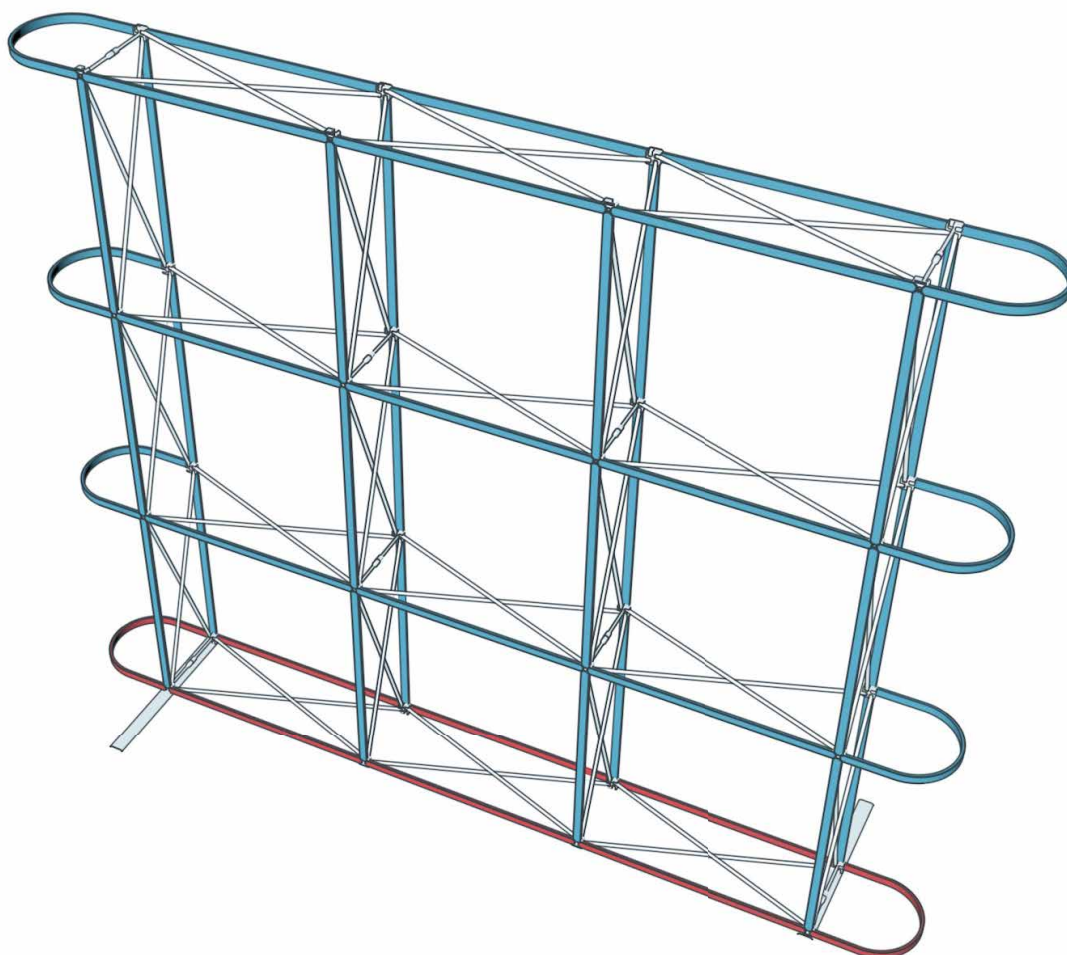

6

Montar los dos alumbrados flash para iluminar el logotipo.

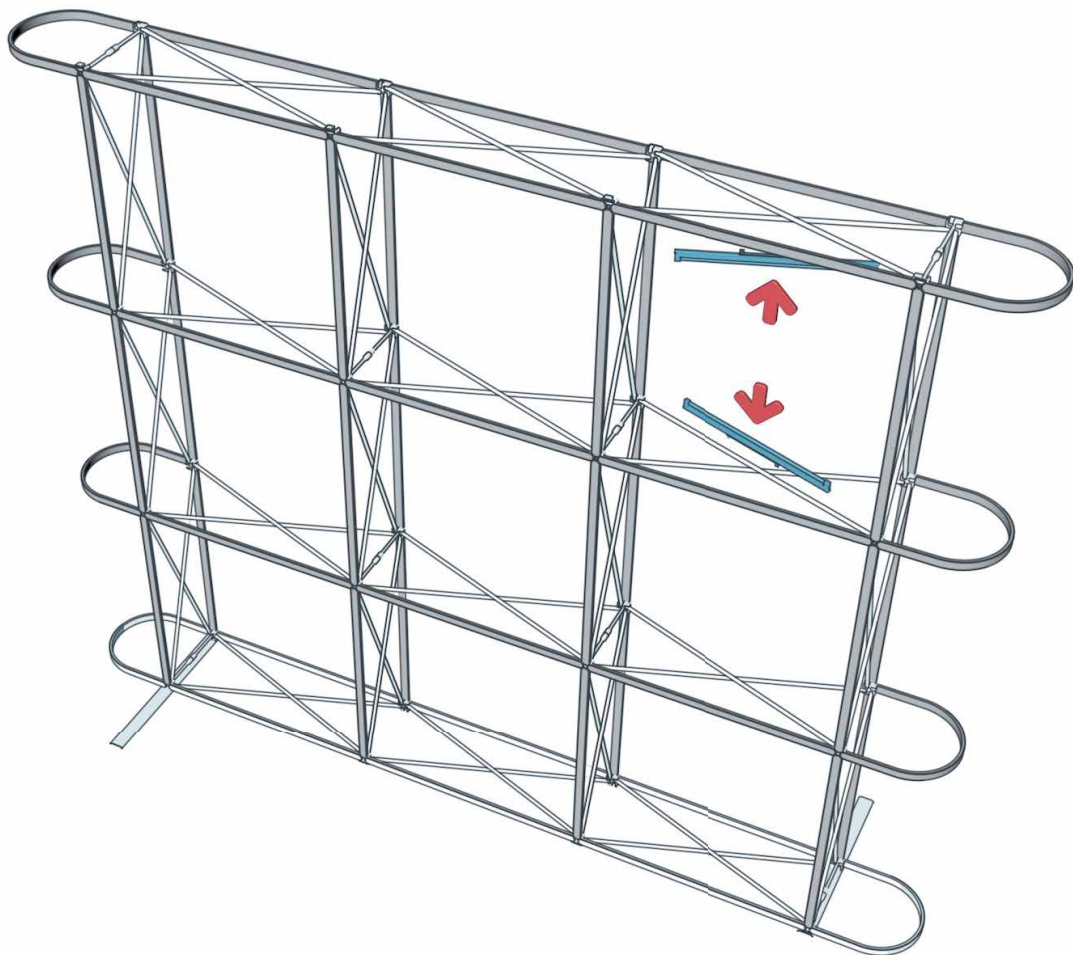

Montar los dos focos.

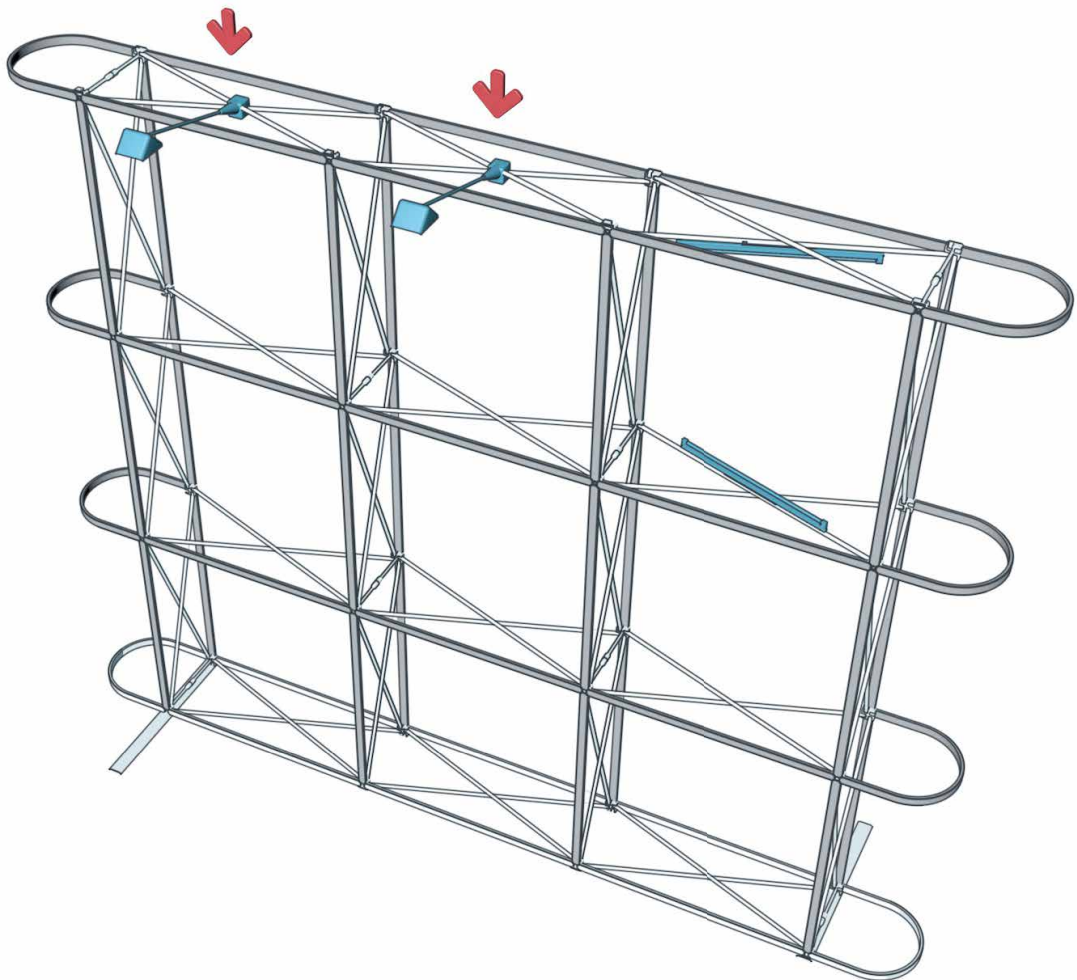

Montar los paneles.



Desenrollar los paneles (preste atención que el logotipo esté en el exterior), quitar el extremo superior de la película de plástico y colocar sobre las barras de soporte correspondientes.



Ajustar/alinear el panel, quitar el resto de la película de plástico hacia abajo y dejar que el panel pueda adherirse a las barras magnéticas.

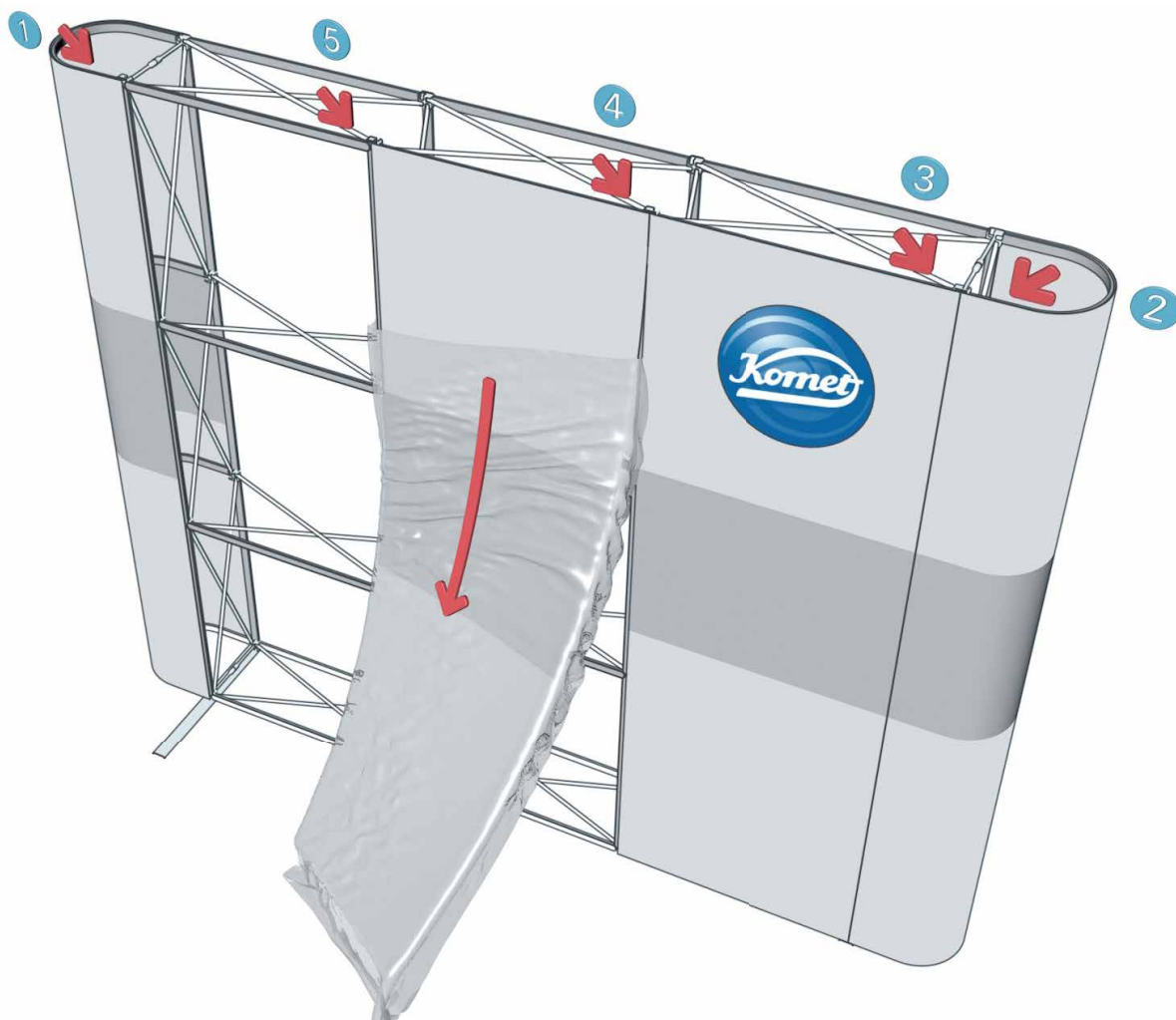

Fijar el panel horizontal con motivo llamativo.

Sacar el panel con motivo llamativo de la película de plástico y ajustarlo horizontalmente a la altura de la banda prevista en los paneles del stand.



El contenedor de transporte se convierte en un mostrador.



Depositar el material de embalaje en el contenedor.



Envolver el contenedor en el panel con logotipo.



Para demontar el stand, siga las instrucciones en orden inverso.



Asegúrese de enrollar el panel con logotipo con el motivo mostrando hacia el exterior.

